



Oy Ford Ab



Todistus

Escort vm (1968-1974) Mallisarjan tehokkain moottori BDA iskutilavuus 1601cm³ Teho 115 bhp (DIN) 6500r/min Vääntömomentti 110lb (DIN) 4500r/min
Polttoaineensyöttö. 2x Weber 40 DCOE 48 sivuimukaasutinta ja 2x Dellorto 40 DHLAE sivuimukaasutinta (4/ 1972 alkaen)

Escort vm (1975-1980) Mallisarjan tehokkain moottori BDA iskutilavuus 1834m³ Teho 115 bhp(DIN) 6000r/min Vääntömomentti 126 lb ft (DIN) 3750r/min
Polttoaineensyöttö. Yksi kaksikurkkuinen Weber 32/36 DGAV alaimukaasutin.

Helsinki 4.11.2003

Oy Ford Ab

Vesa Peräoja

Tekninen Palvelu

Oy Ford Ab
MALMINKAARI 9 B
00700 HELSINKI

Postiosoite
Mail Address
Oy Ford Ab
PL/P.O.Box 164
FIN-00701 Helsinki
Finland

Käyntiosoite
Street Address
Malminkaari 9 B
FIN-00700 Helsinki
Finland

Puhelin / Tel.
(09) 351 700
+358 9 351 700

Fax
(09) 374 3081
+358 9 374 3081

www.ford.fi
www.fordconnection.fi
www.ford.com

Y-tunnus
0108254-6
VAT No
FI01082546
Kotipaikka/Domicile
Helsinki



Escort Mk I (1968-74) Mallisarjan tehokkain moottori

Ford Escort RS1600 ('70 - '74)

Valmistusmäärä 1139 kpl

Ford AVO, South Ockendon, Essex, ENGLANTI

Moottorin mallinimi	BDA (Belt Driven A-series)	
Moottorin tyyppi	4-sylinterinen, 16 venttiilinen, vesijäähdytteinen rivimoottori. 2 kannen yläpuolista nokka-akselia (hammashihna välitys). Kevytmetallista valettu sylinterinkansi. Sylinterilohko valurautaa. Lokakuussa '72 otettiin tuotantoon kevytmetallista valmistettu sylinterilohko	
Iskutilavuus	1601 cm ³	
Puristus-suhde	10:1	
Syl. halkaisija	80,993 mm	
Iskunpituus	77,724 mm	
Teho	115 bhp (DIN) tehtaan ilmoitus	6500 r/min
Vääntömomentti	110 lb ft (DIN) tehtaan ilmoitus	4500 r/min
Polttoaineensyöttö	2 x Weber 40 DCOE 48 sivuimukaasutinta. 2 x Dellorto 40 DHLAE sivuimukaasutinta. (Huhtikuu '72 alkaen)	

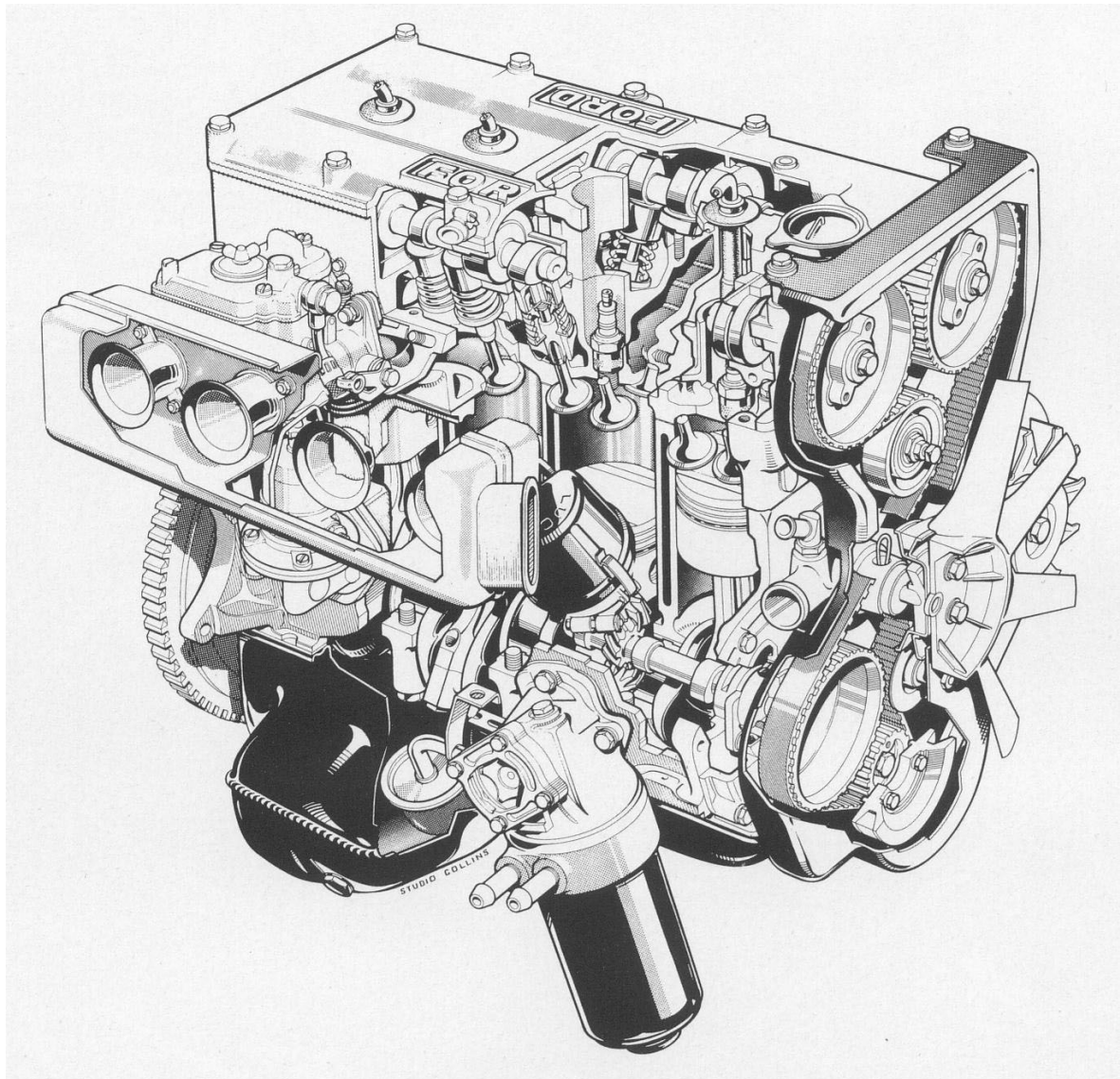

Läpileikkaus RS1600 moottorista



Escort Mk II (1975-80) Mallisarjan tehokkain moottori

Ford Escort RS1800 ('75 - '77)

Moottorin mallinimi	BDA (Belt Driven A-series)	
Moottorin tyyppi	4-sylinterinen, 16 venttiilinen, vesijäähdytteinen rivimoottori. 2 kannen yläpuolista nokka-akselia (hammashihna välitys). Kevytmetallista valettu sylinterinkansi ja sylinterilohko.	
Iskutilavuus	1834 cm ³	
Puristus-suhde	10:1	
Syl. halkaisija	86,75 mm	
Iskunpituus	77,62 mm	
Teho	115 bhp (DIN) tehtaan ilmoitus	6000 r/min
Vääntömomentti	126 lb ft (DIN) tehtaan ilmoitus	3750 r/min
Polttoaineensyöttö	Yksi kaksikurkkuinen Weber 32/36 DGAV alaimukaasutin	

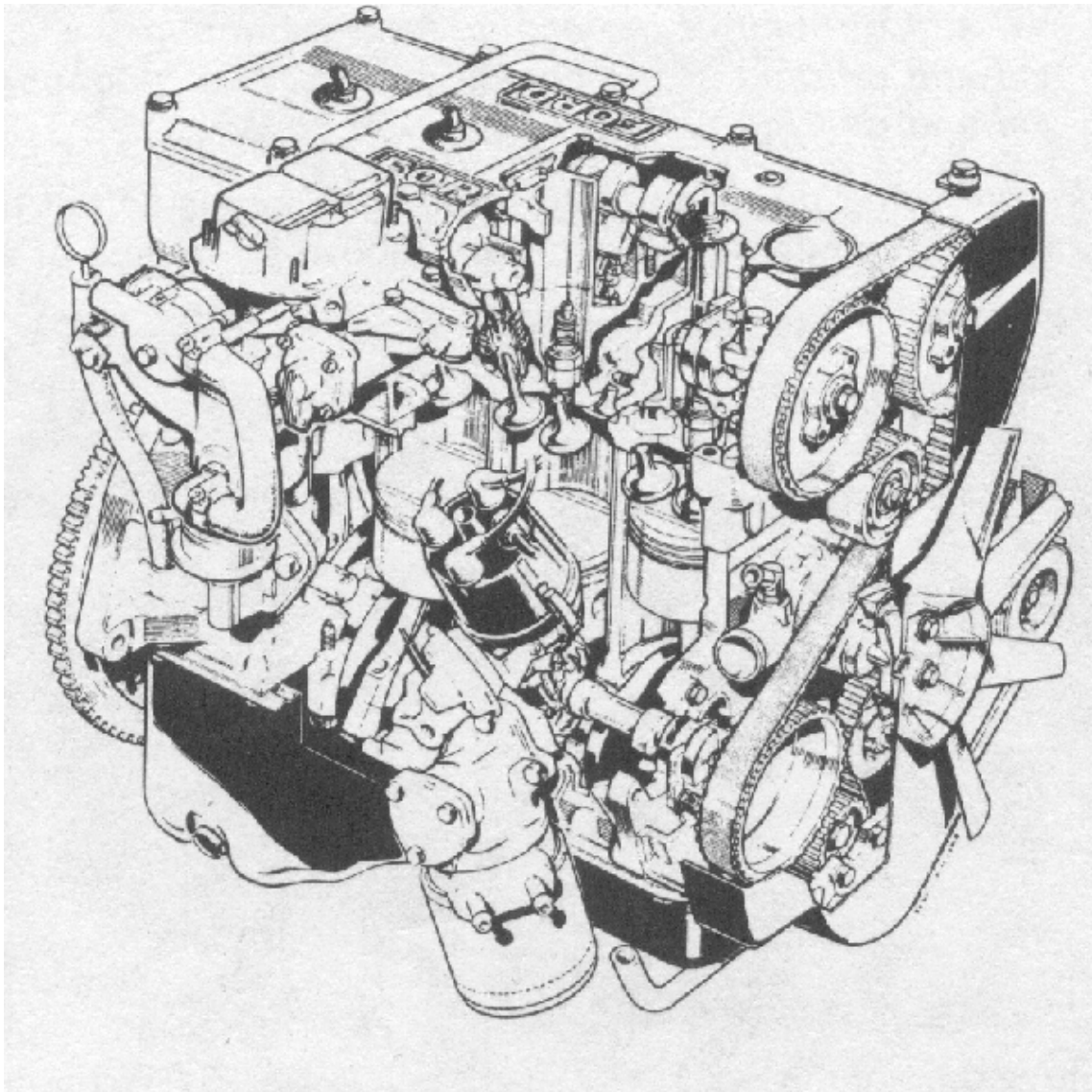

Läpileikkaus RS1800 moottorista